

N 50, CUPTOR MULTIFUNCȚIONAL, ÎNCORPORABIL,
 60 X 60 CM, INOX
 B3ACE4A0

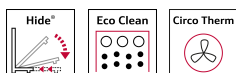

A



Cuptor încorporabil cu ușă Hide® - sistem retractabil, cu glisare sub cuptor

- ✓ Hide® – Ușa complet glisabilă a cuptorului.
- ✓ EcoClean și EasyClean® – curățarea cuptorului este mai ușoară datorită peretelui cu tratament EcoClean și a sistemului de curățare EasyClean®
- ✓ CircoTherm® – Soluție inteligentă cu aer cald care îți permite să folosești trei niveluri de coacere în același timp.

Tip constructiv: încorporat
 Sistem de autocurățare: Program EcoClean de curățare/regenerare, sistem hidrolitic
 Dimensiuni nișă (lxxA): 585-595 x 560-568 x 550 mm
 Dimensiuni aparat: 595 x 594 x 548 mm
 Dimensiuni aparat ambalat: 670 x 660 x 690 mm
 Material panou de control: Sticlă
 Material usa: Sticlă
 Greutate netă: 34.6 kg
 Volum net cuptor: 71 l
 Tipuri de încălzire: Grill cu suprafață mare, Convecție - nivel delicat, Convecție aer fierbinte, Încălzire superioară/inferioară, Treaptă pentru pizza, Încălzire inferioară, Grill cu convecție aer
 Controlul temperaturii: mecanic
 Numar de lampi interioare: 1
 Lungime cablu de alimentare: 120.0 cm
 Cod EAN: 4242004220510
 Number of cavities (2010/30/EC): 1
 Clasa de eficiență energetică: A
 Energy consumption per cycle conventional (2010/30/EC): 1.04 kWh/cycle
 Energy consumption per cycle forced air convection (2010/30/EC): 0.81 kWh/cycle
 Energy efficiency index (2010/30/EC): 95.3 %
 Putere de conectare nominală: 3400 W
 Amperaj: 16 A
 Tensiune: 220-240 V
 Frecvență: 60; 50 Hz
 Tip stecher: Schuko-/Gardy cu împământare
 Accesorii incluse: .. 1 x tavă de copt emailată, 1 x grătar combi, 1 x tavă universală

1 x tavă de copt emailată, 1 x grătar combi, 1 x tavă universală

Z1608BX0 Sistem telescopic ClipRail, standard, Z1650BE0 Set 2 tavi HalfTray, Z1655CA0 Tava Air Fry și grill, Z1913X0 ;, Z19DD10X0 Steam set for ovens, Z99RX70X0 ;, Z11AB15A0 ;, Z11AU15A0 Tava de copt cu invelis antiaderent, Z11CR10X0 ;, Z11GU20X0 tigaie de sticlă, Z11TI15X0 Sine telescopice Vario Clip, Z12CB10A0 ;, Z12CL10A0 Capac tigaie profesională, Z12CN10A0 Tigaie profesională, Z12CP10A0 ;, Z12CU10A0 ;, Z1365WX0 ;, Z13CR10X0 ;, Z13CV05S0 Accessory



4 242004 220510

N 50, CUPTOR MULTIFUNCȚIONAL, ÎNCORPORABIL,
60 X 60 CM, INOX
B3ACE4AN0

TIP CUPTOR / MODURI DE ÎNCĂLZIRE:

- Cuptor încorporabil multifuncțional cu 7 funcții de încălzire: CircoTherm®, Încălzire superioară / inferioară, Grill cu convecție aer, Grill cu suprafață mare, Pizza, Încălzire inferioară, Convecție - nivel delicat
- Temperatură reglabilă: 50 °C - 275 °C
- Încălzire rapidă

DESIGN:

- Butoane retractabile pop-out, Butoane rotative, rotund
- Mâner tip bară
- Volum interior: 71 l

SISTEM DE ACCES CUPTOR:

- 4 niveluri de coacere
- Suporturi telescopice disponibile ca accesoriu opțional

CURĂȚARE ȘI ÎNTREȚINERE:

- Sistem de autocurățare EcoClean Direct: perete posterior
- Easy Clean - ajutor de curățare prin hidroliză
- Ușa interioară complet din sticlă

CONFORT:

- Afișaj LCD
- Afișaj digital cu programator electronic pentru pornire și oprire automate
- Control preîncălzire
- Pornire automată
- Iluminare interioară cu halogen
- Ventilator de răcire integrat
- Ventilator din inox
- Accesorii incluse: tavă de copt emailată, grătar combi, 1 x tavă universală

PROTECȚIE ȘI SIGURANȚĂ:

- Ușă cu temperatură redusă
- Sistem de protecție împotriva accesului copiilor

ACCESORII:

DETALII TEHNICE / DIMENSIUNI:

- Dimensiuni (ÎxLxA): 595 mm x 594 mm x 548 mm
- Dimensiuni nișă (ÎxLxA): 560 mm - 568 mm x 585 mm - 595 mm x 550 mm
- Putere maximă consumată: 3.4 kW
- Valoarea tensiunii nominale: 220 - 240 V
- Lungime cablu de alimentare: 120 cm
- Eficiență energetică (cf. EU Nr. 65/2014): Ape o scară a clasei de eficiență energetică de la A+++ la D
- Consum de energie per ciclu - mod convecție naturală: 1.04 kwh
- Consum de energie per ciclu - mod convecție forțată: 0.81 kwh
- Număr compartimente coacere: 1 Sursă de încălzire: electrică Volum interior: 71 l
- „Va rugăm să consultați dimensiunile specificate în schița de

instalare”

- Vă recomandăm alegerea unor produse complementare din N50, pentru a asigura o combinație optimă de design a electrocasnicelor încorporabile.

N 50, CUPTOR MULTIFUNCȚIONAL, ÎNCORPORABIL,
60 X 60 CM, INOX
B3ACE4AN0

Dacă aparatul este încorporat sub o plită, trebuie respectată următoarea grosime a blatului de lucru (dacă este cazul, inclusiv substructura).

Tip de plită	grosime min. a blatului de lucru	
	așezată	coplanară
Plită cu inducție	37 mm	38 mm
Plită cu inducție pe toată suprafața	47 mm	48 mm
Plită pe gaz	30 mm	38 mm
Plită electrică	27 mm	30 mm

Dimensiuni în mm

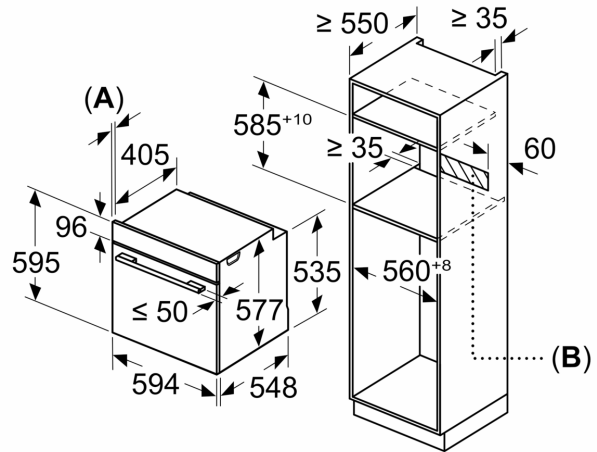

A: 19,5 mm

B: Spațiu pentru racordul aparatului 320 x 115 mm

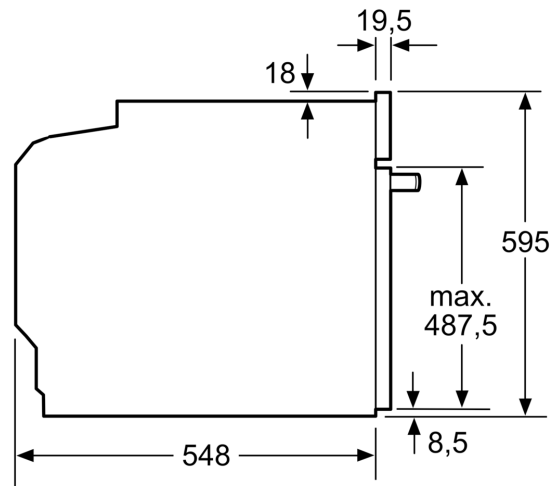
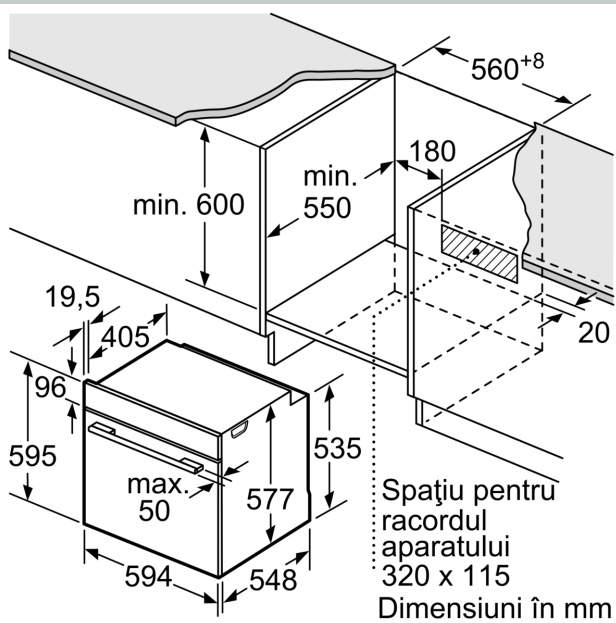

Dimensiuni în mm

Montaj cu o plită.

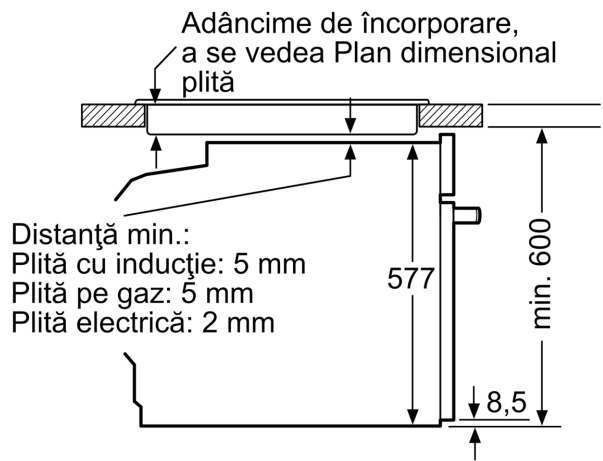

Dimensiuni în mm