

N 70, SERTAR TERMIC, 60 X 14 CM, STAINLESS
STEEL
N17HH10N0

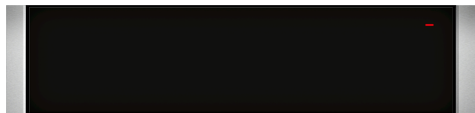

Accesorii optionale

Z11SZ60X0 Accesoriu SeamlessCombination 45 + 14cm

Sertar termic de 14 cm - perfect pentru integrare în nișe de 60 cm alături de cuptoare compacte sau de espressorul încorporabil

- ✓ Push & Pull – Deschizi sertarul cu o singură atingere delicată.
- ✓ Instalare cu un aparat compact – combină sertarul cu orice aparat compact de 45 cm

Echipare

Date tehnice

Tip constructiv: Încorporabil
Numar maxim de farfurii: 12
Numar maxim cesti de cafea Espresso: 64
Dimensiuni aparat: 140 x 596 x 548 mm
Dimensiuni aparat ambalat: 210 x 660 x 660 mm
Dimensiuni nisa (lxLxA): 140 x 560 x 550 mm
Cod EAN: 4242004184577
Amperaj: 10 A
Tensiune: 220-240 V
Frecventa: 60; 50 Hz
Tip stecher: Schuko-/Gardy cu împământare



N 70, SERTAR TERMIC, 60 X 14 CM, STAINLESS
STEEL
N17HH10N0

Echipare

DESIGN:

- Sistem de deschidere push&pull (fără mâner)
- Placă de încălzire din sticlă rezistentă

CONFORT:

- Butoane rotative
- Utilizare extrem de ușoară și confortabilă
- Capacitate de încărcare: max. 25 kg
- Capacitate maximă de încărcare: 64 cești espresso sau 12 farfurii (diametru 26 cm)
- 5 funcții: dospire aluat, dezghețarea alimentelor delicate, păstrarea caldă a băuturilor și preparatelor, preîncălzirea veselei, gătire delicată (la temperaturi scăzute)
- Reglaj de temperatură în 4 trepte: cca. 30°C - 80°C (temperatura suprafeței de încălzire din sticlă)

DETALII TEHNICE / DIMENSIUNI:

- Lungime cablu de alimentare: 150 cm
- Putere maximă consumată: 0.81 kW
- Valoarea tensiunii nominale: 220 - 240 V
- Volum: 20 l
- Dimensiuni (ÎxLxA): 140 mm x 596 mm x 548 mm
- Dimensiuni nișă (ÎxLxA): 140 mm x 560 mm - 568 mm x 550 mm
- „Va rugăm să consultați dimensiunile specificate în schița de instalare”

DETALII TEHNICE

- Vă recomandăm alegerea unor produse complementare din N70, pentru a asigura o combinație optimă de design a electrocasnicelor încorporabile.

N 70, SERTAR TERMIC, 60 X 14 CM, STAINLESS
STEEL
N17HH10N0

Schite dimensionale

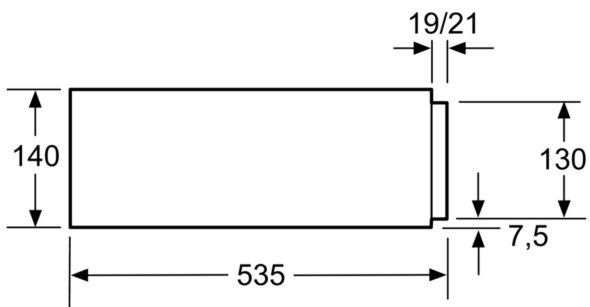

Prin intermediul unui sertar termic
pot fi montate cuptoare compacte
cu o înălțime a aparatului de 455 mm.
Nu este necesară o placă intermediară.

Dimensiuni în mm

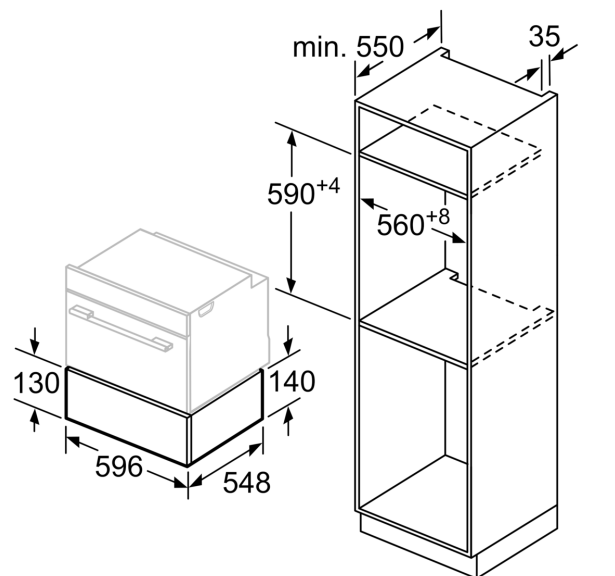

Dimensiuni în mm