

№ 70, ВСТРАИВАЕМЫЙ ХОЛОДИЛЬНИК С
НИЖНЕЙ МОРОЗИЛЬНОЙ КАМЕРОЙ, 177.2 X 55.8
СМ, ТЕХНОЛОГИЯ ПЛОСКИХ ДВЕРНЫХ
ШАРНИРОВ
K17863D20R

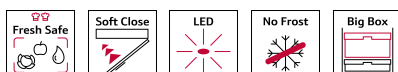

Z10020 :

Этот встраиваемый комбинированный холодильник / морозильник с приятным внутренним светодиодным освещением сохраняет продукты свежими до 2 раз дольше.

- ✓ Fresh Safe 2 - Высокая влажность и температура + 4 ° C означают, что питательные вещества сохраняются в лучшем виде
- ✓ SoftClose – дверь мягко закрывается при достижении угла в 20°
- ✓ LED-подсветка – осветите холодильник долговечными светодиодными лампами.
- ✓ Технология No Frost – разморозка больше не нужна.
- ✓ Big Box: большие кусочки замороженных деликатесов легко помещаются в этот вместительный ящик морозильной камеры.

Тип установки: Встроенный
 Количество компрессоров: 1
 Количество независимых систем охлаждения: 2
 Ширина: 558 мм
 Высота: 1772 мм
 Глубина: 545 мм
 Вес нетто: 68.2 кг
 Размеры ниши для встр.: 1775.0 x 560 x 550 мм
 Декоративные дверные панели: Нет возможности доукомплектовать декоративными панелями
 Дверная петля: Справа, с возможностью перенавешивания
 Количество переставляемых полок в холодильном отделении: 4
 Полка для бутылок: Нет
 Система NoFrost: No frost
 Внутренний вентилятор: Нет
 перенавешиваемый: Да
 Длина сетевого кабеля: 230.0 см
 Уровень шума: 39 дБ (А) при 1 пВт
 Мощность подключения: 90 Вт
 Предохранители: 10 А
 Напряжение: 220-240 В
 Частота: 50 Гц
 Длительность хранения при отключении электроэнергии (ч): 13 ч



*N 70, ВСТРАИВАЕМЫЙ ХОЛОДИЛЬНИК С
НИЖНЕЙ МОРОЗИЛЬНОЙ КАМЕРОЙ, 177.2 X 55.8
CM, ТЕХНОЛОГИЯ ПЛОСКИХ ДВЕРНЫХ
ШАРНИРОВ
K17863D20R*

Общая информация

- No Frost
- Общий полезный объем: 255 л
- Класс энергопотребления: A+
- Уровень шума: 39 дБ
- Раздельная электронная регулировка и контроль температуры с точностью до 1 °C
- Сделано в Германии

Холодильное отделение

- Холодильное отделение: 188 л
- Зона свежести FreshSafe
- 5 полки из ударопрочного стекла, 4 из них - переставляемые по высоте
- Полка легкого доступа - легкий доступ и все на виду
- Полка Vario shelf - разделяющиеся стеклянные полки для удобного хранения бутылок и крупной посуды
- 5 дверных полки/ок
- Отделение для молочных продуктов
- Металлические аппликации на дверных полках
- Режим суперохлаждения с автоматическим отключением
- VitaControl - поддержание постоянного уровня температуры
- Лоток для яиц

Морозильное отделение

- Морозильная камера: 67 л.
- Мощность замораживания 8 кг/ 24 ч.
- Длительность хранения при отключении электроэнергии: 13 ч
- 3 прозрачных бокса
- Режим суперзамораживания с автоматикой замораживания
- Аккумулятор холода, 2 подставки для яиц, 2 ванночки для льда

Комфорт и Безопасность

- Индикация t° для холодильного отделения
- Эко режим / режим "отпуск"
- LED
- Без ручки
- Акустический сигнал тревоги для холодильного и морозильного отделения
- Удобная, простая установка
- Автоматика оттаивания

Техническая информация

- Общий объем: 273 л
- Холодильное отделение: 189 л
- Морозильное отделение: 84 л
- Энергопотребление: 221 кВт/ч
- Дверной упор правый, перенавешиваемый
- Регулируемые по высоте - ножки спереди, ролики сзади

- Климатический класс SN-ST
- Мощность подключения: 90 Вт
- Напряжение: 220 - 240 V В
- Размеры прибора (ВxШxГ): 177 x 56 x 55 см
- Размер ниши для встраивания (ВxШxГ): 177.5 см x 56 см x 55 см

N 70, ВСТРАИВАЕМЫЙ ХОЛОДИЛЬНИК С
НИЖНЕЙ МОРОЗИЛЬНОЙ КАМЕРОЙ, 177.2 X 55.8
СМ, ТЕХНОЛОГИЯ ПЛОСКИХ ДВЕРНЫХ
ШАРНИРОВ
K17863D20R

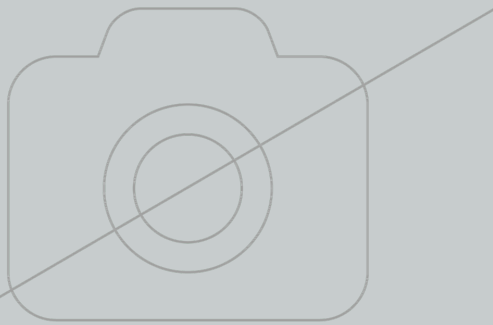

Максимально допустимая масса передних панелей

При установке передних панелей, масса которых выше допустимой, петли могут быть повреждены или функционировать ненадлежащим образом

Δ Масса

A: Высота дверцы прибора, вкл. петли в мм

B: Петля без демпфера, передняя панель прибора в кг

C: Петля с демпфером, передняя панель в кг

D: Дополнительная допустимая нагрузка в кг с комплектом для тяжелых грузов

A	B	C	D
1500-1750	22	22	B+5 / C+5
720-1400	19	19	
A1	15	19	
A2	15	19	

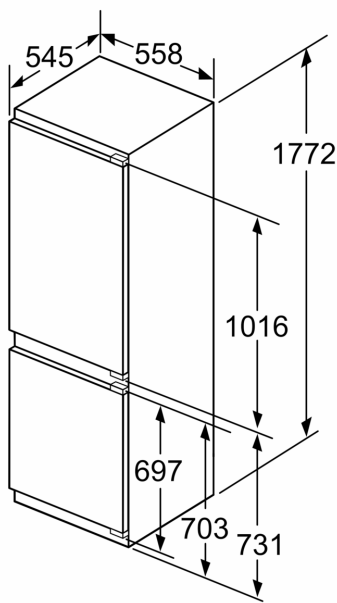

Размеры в мм

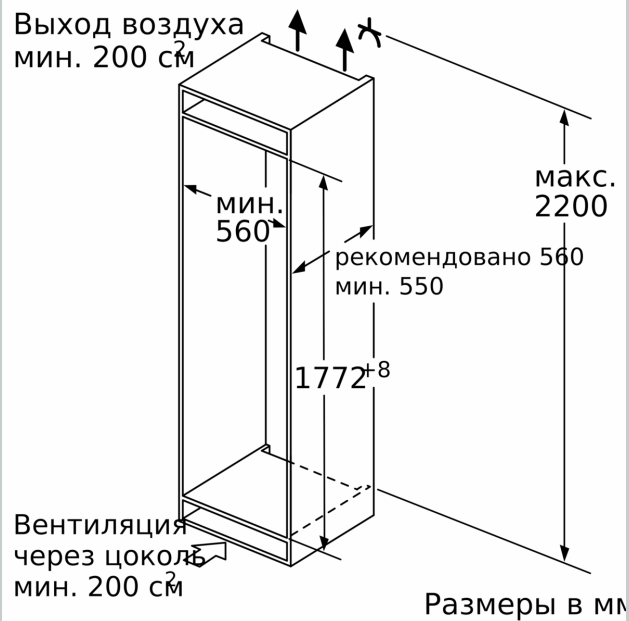

Размеры в мм

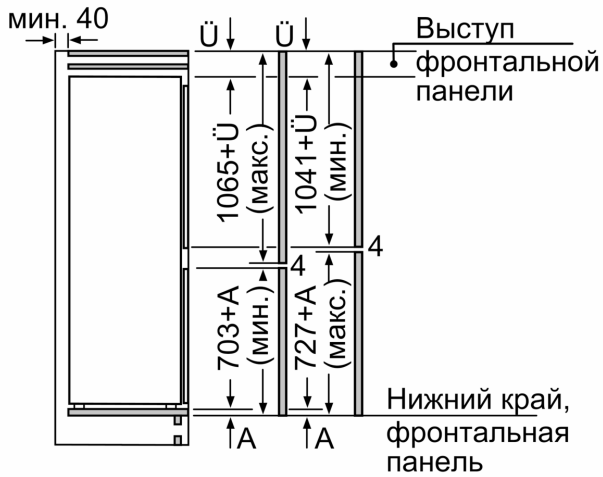

Размеры приведены с учетом зазора между дверцами 4 мм.

Размеры в мм

Размеры в мм
Рекомендуемые размеры зазора для плоского шарнира

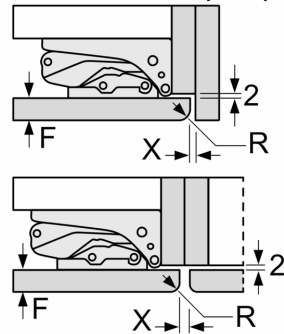

F	R	X
16-19	0-3	2,5
20	0-1	3
	2-3	2,5
21	0-1	3
	2-3	2,5
22	0	4
	1	3,5
	2-3	3

Рекомендуется соблюдать приведенные в таблице размеры зазора, чтобы обеспечить беспрепятственное открытие дверцы прибора и избежать повреждения кухонной мебели.