

№ 90, ВСТРАИВАЕМЫЙ ХОЛОДИЛЬНИК С
НИЖНЕЙ МОРОЗИЛЬНОЙ КАМЕРОЙ, 177.2 X 55.8
СМ, ТЕХНОЛОГИЯ ПЛОСКИХ ДВЕРНЫХ
ШАРНИРОВ
K18865D20R

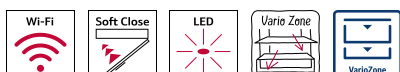

- ✓ Приложение Home Connect – подключите свой умный холодильник к домашней сети и всегда оставайтесь на связи с кухней.
- ✓ FreshSafe 3- оптимальная свежесть благодаря двум климатическим зонам с различной влажностью воздуха почти при 0°C.
- ✓ SoftClose – дверь мягко закрывается при достижении угла в 20°
- ✓ LED-подсветка – осветите холодильник долговечными светодиодными лампами.
- ✓ Vario Zone – индивидуализируйте свои ящики с помощью различных вариантов загрузки, чтобы они идеально подходили для замороженных лакомств

Тип установки:	Встроенный
Количество компрессоров:	1
Количество независимых систем охлаждения:	2
Ширина:	558 мм
Высота:	1772 мм
Глубина:	545 мм
Вес нетто:	71.3 кг
Размеры ниши для встр.:	1775.0 x 560 x 550 мм
Декоративные дверные панели:	Нет возможности доукомплектовать декоративными панелями
Дверная петля:	Справа, с возможностью перенавешивания
Количество переставляемых полок в холодильном отделении:	1
Полка для бутылок:	Да
Система NoFrost:	No frost
Внутренний вентилятор:	Нет
перенавешиваемый:	Да
Длина сетевого кабеля:	230.0 см
Уровень шума:	36 дБ (A) при 1 пВт
Мощность подключения:	90 Вт
Предохранители:	10 А
Напряжение:	220-240 В
Частота:	50 Гц
Длительность хранения при отключении электроэнергии (ч):	13 ч



*№ 90, ВСТРАИВАЕМЫЙ ХОЛОДИЛЬНИК С
НИЖНЕЙ МОРОЗИЛЬНОЙ КАМЕРОЙ, 177.2 X 55.8
CM, ТЕХНОЛОГИЯ ПЛОСКИХ ДВЕРНЫХ
ШАРНИРОВ
K18865D20R*

Потребление

- Класс энергопотребления: А+/Годовой расход: 232 кВтч
- Энергопотребление в год: 232 кВтч
- Общий полезный объем: 223 л
- Уровень шума: 36 дБ

Дизайн

- Светодиодное освещение
- Помощь при закрытии двери
- Электроника управляема с помощью функции TouchControl

Комфорт и Безопасность

- Раздельная электронная регулировка и контроль температуры с точностью до 1 °С
- Полностью автоматическое оттаивание холодильного отделения
- Режим суперохлаждения с автоматическим отключением
- Акустический сигнал тревоги для холодильного и морозильного отделения

Холодильное отделение

- Холодильное отделение: 156 л
- 2 полки из ударопрочного стекла, 1 из них - переставляемые по высоте
- 2 дверных полки/ок
- 1 разделяющий бокс
- Дверной контейнер с крышкой с технологией Slide & Hide
- Светодиодное освещение

Центр свежести

- Бокс с 0 зоной свежести

Техническая информация

- Дверной упор правый, перенавешиваемый
- Регулируемые по высоте - ножки спереди, ролики сзади
- Климатический класс SN-ST
- Мощность подключения: 90 Вт
- Напряжение: 220 - 240 V В

Размеры прибора

- Размеры прибора (ВхШхГ): 177 x 56 x 55 см

Принадлежности

- 2 переставляемых подноса для яиц или бутылок

Общая информация

N 90, ВСТРАИВАЕМЫЙ ХОЛОДИЛЬНИК С
НИЖНЕЙ МОРОЗИЛЬНОЙ КАМЕРОЙ, 177.2 X 55.8
CM, ТЕХНОЛОГИЯ ПЛОСКИХ ДВЕРНЫХ
ШАРНИРОВ
K18865D20R

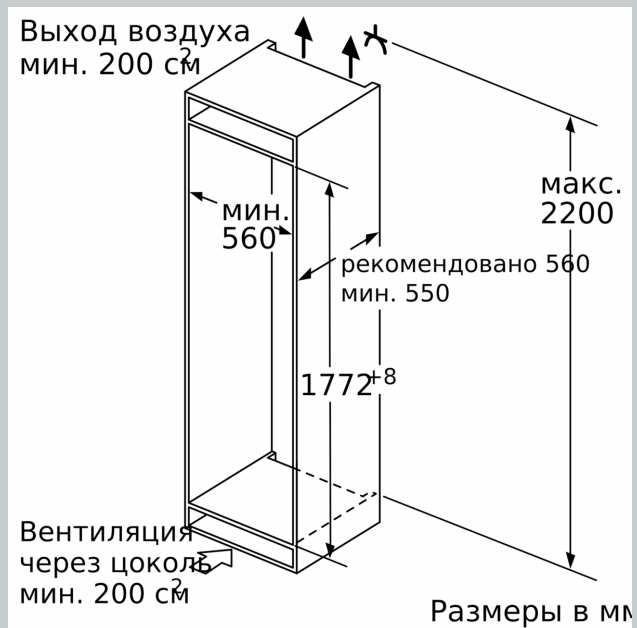
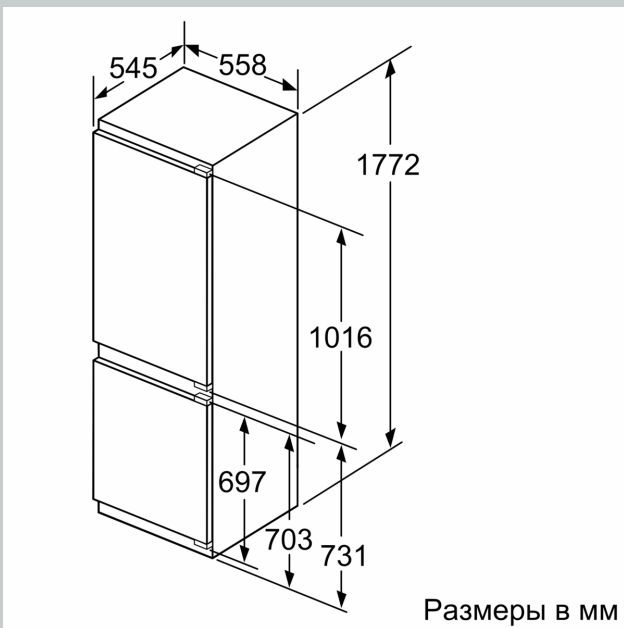
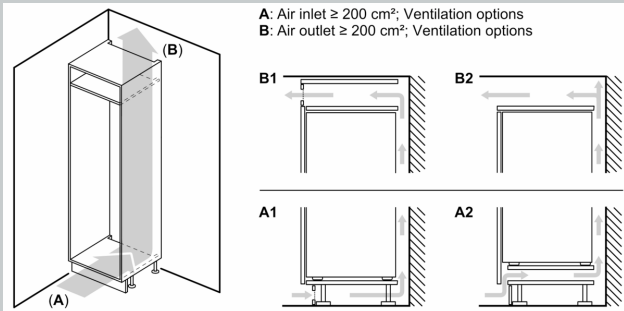

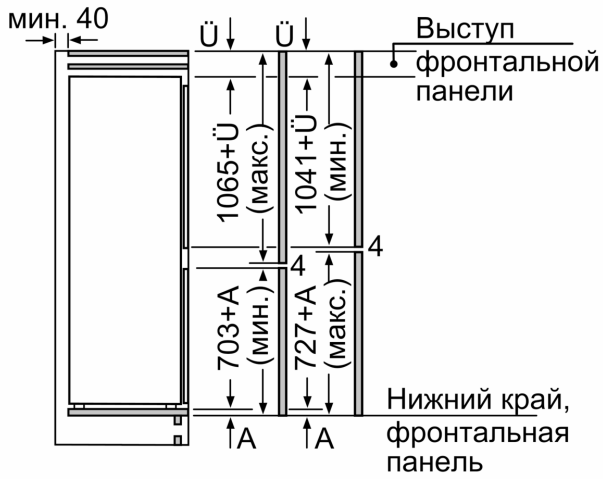

Размеры приведены с учетом зазора между дверцами 4 мм.

Размеры в мм

Размеры в мм
Рекомендуемые размеры зазора для плоского шарнира

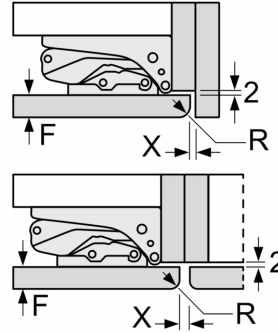

F	R	X
16-19	0-3	2,5
20	0-1	3
	2-3	2,5
21	0-1	3
	2-3	2,5
22	0	4
	1	3,5
	2-3	3

Рекомендуется соблюдать приведенные в таблице размеры зазора, чтобы обеспечить беспрепятственное открытие дверцы прибора и избежать повреждения кухонной мебели.