

СТИРАЛЬНО-СУШИЛЬНАЯ МАШИНА, 7/4 КГ V6540X10E



Z7070X0 Удлин. Aquastop для подвода воды
Z7080X0 Комплект для крепления к полу

Стиральная-сушильная машина с "Ночной программой" для тихой стирки.

- ✓ Большой LED дисплей: большой дисплей для упрощения навигации и отложенных программы стирки до 24 часов
- ✓ Aqua Stop: автоматически отключает подачу воды в случае протечек и отводит воду, защищая от дальнейших повреждений.
- ✓ Стирка 7 кг / сушка 4 кг - Стирать все и сушить большую часть белья
- ✓ за один цикл для достижения идеальных результатов

Загрузка для цикла сушки: 4.0
 Загрузка для цикла стирки: 7.0
 Тип установки: Отдельностоящий
 Съемная верхняя крышка: Нет
 Дверная петля: Слева
 Длина сетевого кабеля: 220.0 см
 Высота с рабочей поверхностью: 0 мм
 Размеры прибора: 820 x 595 x 584 мм
 Вес нетто: 84.4 кг
 Объем барабана: 52 л
 Мощность подключения: 2300 Вт
 Предохранители: 10 А
 Напряжение: 220-240 В
 Частота: 50 Гц
 Потребление энергии (стирка и сушка на полной загрузке):
 5.40 кВтч
 Потребление энергии (только стирка на полной загрузке):
 1.27 кВтч
 Параметры потребления воды (Стирка и Сушка 1-ой полной загрузки): 90 л



СТИРАЛЬНО-СУШИЛЬНАЯ МАШИНА, 7/4 КГ V6540X10E

Параметры потребления

- Класс энергопотребления В / Класс стирки А
- Потребление электроэнергии 5.4 кВт/ч, потребление воды 90 л при стандартной программе стирки и сушки
- Максимальная загрузка-стирка: 7 кг, максимальная загрузка-сушка 4 кг
- Объем барабана 52 л
- Последовательная программа стирки и сушки 4 кг
- Скорость отжима 1354 об/мин до 600 об/мин

Программы

- Основные программы: Ночная программа, Смешанное белье, Outdoor, Рубашки/Бизнес, Супербыстрая 15 мин, Шерсть, Тонкое белье
- Программы сушки: Интенсивная сушка, Бережная сушка, Чистка

Специальные функции

- Клавиши управления: Меню, выбор

Комфорт и Безопасность

- Система защиты от протечек Aquastop
- Дисплей с индикацией хода программы, температуры, скорости отжима, времени до окончания программы и отсрочки старта 24 ч
- Электронный выбор программ стирки и специальных функций
- Электронная регулировка влажности, Сушка по времени
- Система AquaSpray
- Дозирование воды по степени загрузки и типу ткани
- Контроль пенообразования
- Подавление дисбаланса при отжиге
- Акустический сигнал окончания программы
- Блокировка от детей
- Стеклолюк
- Дверца навешивается слева
- Металлическая защёлка
- Электромагнитный замок – быстрая разблокировка дверцы по окончании программы и при дозагрузке.

Техническая информация

- Уровень шума при стирке (дБ): 57
- Уровень шума при отжиге (дБ): 74
- adjustable base height: 16.5 см
- Размеры (В x Ш x Г): 82 x 59.5 x 58.4 см
- Полновстраиваемая

СТИРАЛЬНО-СУШИЛЬНАЯ МАШИНА, 7/4 КГ
V6540X10E

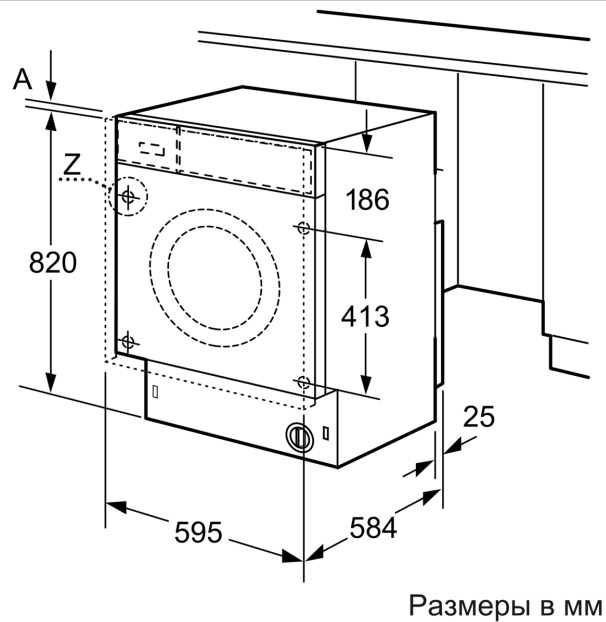
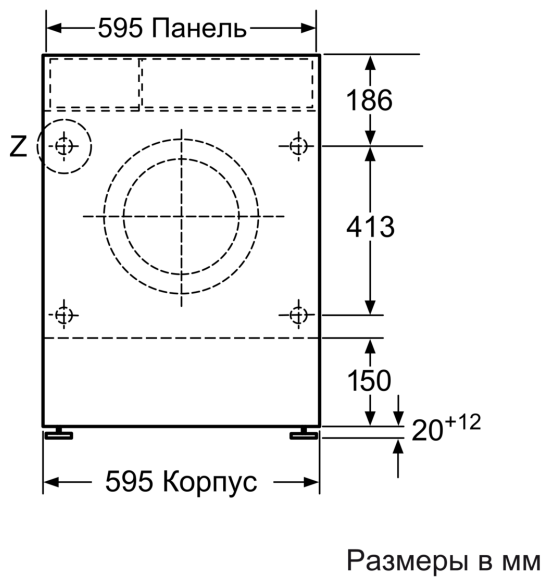
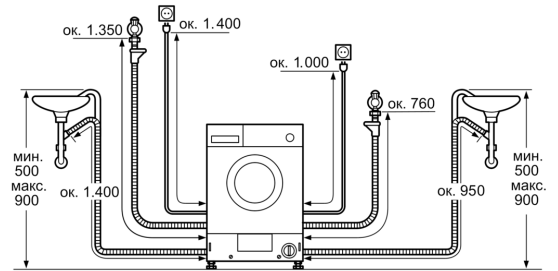
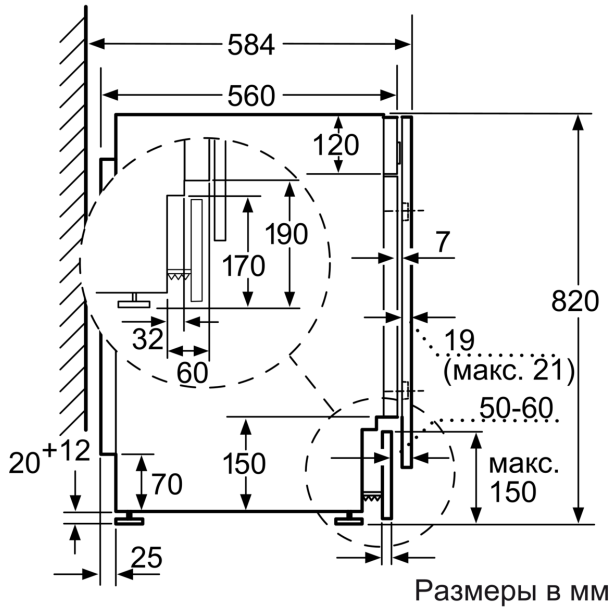

Сечение Z

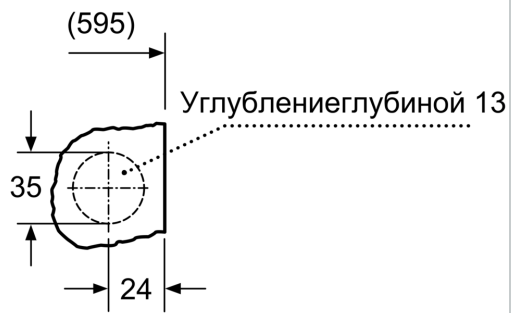

Размеры в мм