

N 30, Popolnoma vgradni pomivalni stroj, 60 cm
S511A50X0E

NEFF

COOKING PASSION SINCE 1877

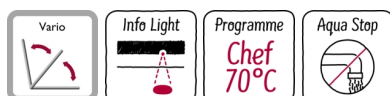

Pomivalni stroj z izjemno praktičnim zlaganjem posode in InfoLight lučko, ki na tleh prikazuje delovanje pomivalnega stroja.

- ✓ Košare Flex 1 – zložljivi elementi v zgornji in spodnji košari za praktično vstavljanje posode
- ✓ InfoLight – na tla projicirana lučka označuje, da je vaš pomivalni stroj v fazi delovanja
- ✓ Chef 70 °C – profesionalni program za odstranjevanje trdovratne umazanije z loncev in kozic
- ✓ Aqua Stop – doživljenjska zaščita pred izlivi vode

Oprema

Tehnični podatki

Razred energijske učinkovitosti : F
Poraba energije za 100 ciklov Eko programa : 102 kWh
Največje število pogrinjkov : 12
Poraba vode za Eko program v litrih na cikel : 11,7 l
Trajanje programa : 3:30 h
Emisije akustičnega hrupa, ki se prenaša po zraku : 48 dB(A) re 1 pW
Razred emisij akustičnega hrupa, ki se prenaša po zraku : C
Tip konstrukcije : Vgrajeni
Višina odstranljivega delovnega pulta : 0 mm
Dimenzije aparata (širina x globina) : 815 x 598 x 550 mm
Dimenzije niše (VxŠxG) : 815-875 x 600 x 550 mm
Znaki ustreznosti : CE, VDE
Globina pri vratih, odprtih pod kotom 90 stopinj : 1150 mm
Nastavljive nogice : Yes - all from front
Maksimalna prilagodljivost nog : 60 mm
Neto masa : 30,6 kg
Bruto masa : 33,1 kg
Priključna moč : 2400 W
Tok : 10 A
Napetost : 220-240 V
Frekvenca : 50; 60 Hz
Dolžina priključnega kabla : 175 cm
Tip vtiča : Schuko-/Gardy vtičač z ozemlji
Dolžina dovodne cevi : 165 cm
Dolžina odtočne cevi : 190 cm
EAN koda : 4242004216131
Tip namestitve : Popolnoma vgraden



4 242004 216131

Oprema

Programi in funkcije

- Razred energijske učinkovitosti¹: F
- Poraba energije² / vode³: 102 kWh / 11.7 l
- Zmogljivost pomivanja: 12 pogrinjkov
- Trajanje programa⁴: 3:30 (h:min)
- Glasnost: 48 dB(A) re 1 pW
- Razred emisij akustičnega hrupa: C

Zmogljivost in poraba

- Št. programov - 5: Chef 70 °C, Auto 45-65 °C, Eco 50 °C, 1h 65 °C, Predpomivanje
- Št. posebnih funkcij - 1: VarioSpeed
- 4 temperature pomivanja

Tehnologija čiščenja in senzorika

- Flex 1 košare
- silver/dark grey no handle
- Po višini nastavljiva zgornja košara
- Preklopljivi deli v spodnji košari (2x)
- Prostor za pomivanje pribora v zgornji košari
- Košarica za pribor v spodnji košari
- Odložišče za skodelice v zgornji košari (2x)

Sistem košar

- Pretočni grelec vode
- Dozirni asistent
- EfficientSilentDrive inverterski motor
- Aqua-Sensor, Senzor polnjenja
- Avtomatsko prepoznavanje čistil
- Tehnika izmenjevalnega izpiranja
- Regeneracijska elektronika
- Upravljanje z vrha
- LED prikaz poteka programa
- Zvočni signal ob koncu pomivanja
- InfoLight
- Barva LED: rdeča
- Prednastavitev časa vklopa: 3, 6 ali 9 ur
- LED prikaz za dopolnitev soli
- LED prikaz za dopolnitev sredstva za sijaj
- Servo ključavnica za učinkovitejše zapiranje vrat
- Sistem zaščite kozarcev

Prikaz in upravljanje

- Neff AquaStop® z doživljenjsko garancijo
- Vključuje ploščo za zaščito pred paro
- Zadnja noga stroja nastavljiva s sprednje strani
- Notranjost iz nerjavečega jekla/Polinox
- Samočistilni filter s 3-slojnim valovitim sistemom filtriranja
- Dimenzije aparata (VxŠxG): 81.5 x 59.8 x 55 cm

¹ Na lestvici energijskih razredov od A do G

² Poraba energije v kWh na 100 ciklov (v programu Eco 50 °C)

³ Poraba vode v litrih na cikel (v programu Eco 50 °C)

⁴ Trajanje programa Eco 50 °C

N 30, Popolnoma vgradni pomivalni stroj, 60 cm
S511A50X0E

Vgradne skice

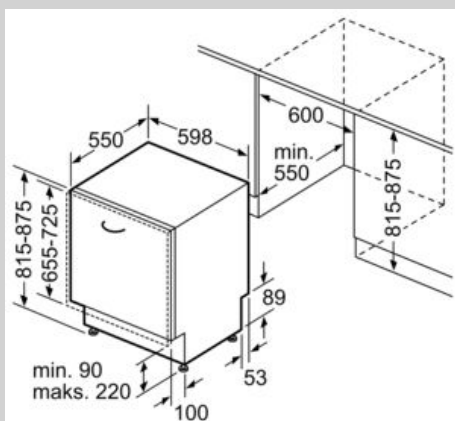

Dimenzije v mm

