

N 70, FLEX INDUCTION KUHALNA PLOŠČA, 60 CM,
BLACK, POVRŠINSKA MONTAŽA Z OKVIRJEM
T56TT60N0

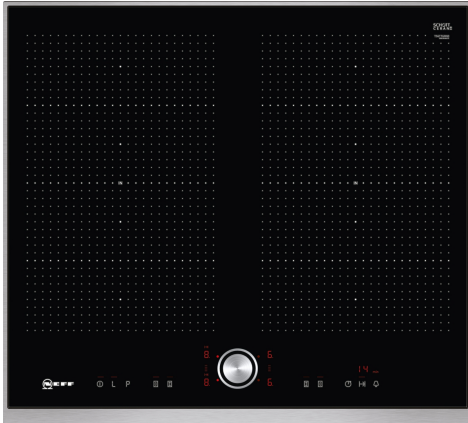

FlexInduction kuhalna plošča s TwistPad® upravljanjem.

- ✓ TwistPad® – odstranljiv magnetni upravljalni element, ki vam omogoča natančno in priročno upravljanje vseh kuhalnih območij.
- ✓ Flex Induction – postavite lonce in posode kamor koli znotraj območja Flex Zone in jih segrejte točno tam, kjer so.
- ✓ Power Move – območje Flex Zone ponuja tri toplotna območja: spredaj za vretje, v sredini za nežno segrevanje in zadaj za pogrevanje.
- ✓ Power Boost – funkcija optimizirane stopnje moči za bolj prilagodljivo in še hitrejše segrevanje.
- ✓ Indukcija – toplota se ustvarja neposredno v posodah, kar omogoča natančno kuhanje, ki se ustavi takoj, ko ploščo izklopite.

Oprema

Tehnični podatki

Vrsta izdelka: Kuhališče
steklokeramika
Tip namestitve: Vgradni
Vir energije: Electric
Število kuhališč: 4
Dimenzije niše (VxŠxG): 51 x 560-560 x 490-500 mm
Širina: 606 mm
Dimenzije aparata: 51x606x546 mm
Mere embaliranega izdelka: 126 x 753 x 603 mm
Neto masa: 13.2 kg
Bruto masa: 15.5 kg
Signalizacija preostale toplote: ločeni
Lokacija kontrolne plošče: Spredaj
Osnovni material zunanje površine pečice: Steklokeramika
Barva površja: Črna, nerjaveče jeklo
Barva okvirja: nerjaveče jeklo
Dolžina priključnega kabla: 110.0 cm
EAN koda: 4242004193456
Napetost: 220-240 V
Frekvenca: 50; 60 Hz



N 70, FLEX INDUCTION KUHALNA PLOŠČA, 60 CM,
BLACK, POVRŠINSKA MONTAŽA Z OKVIRJEM
T56TT60N0

Vgradne skice

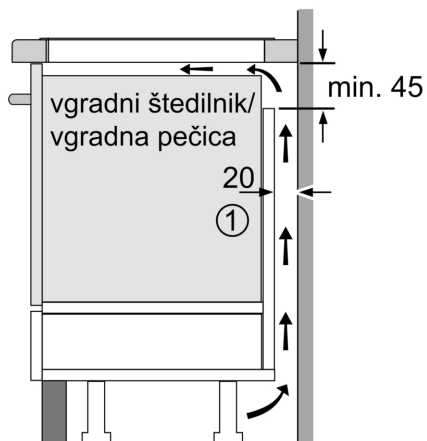

① Predvideti je treba prezračevalno režo

Dimenzije v mm

measurements in mm

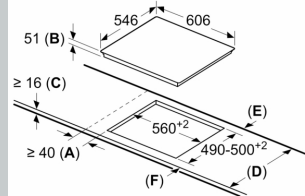

A: Minimum distance from the hob cut-out to the wall.
B: Recessed depth
C: The clearance between the surface of the worktop and the top of the front of the oven must be 30 mm. See space requirements for the oven.

The worktop into which the hob is installed must withstand loads of approx. 60 kg; suitable substructures must be used if required.

| D | E | F |
|---------|------|------|
| 585-600 | 50 | ≥ 35 |
| > 600 | ≥ 50 | ≥ 50 |

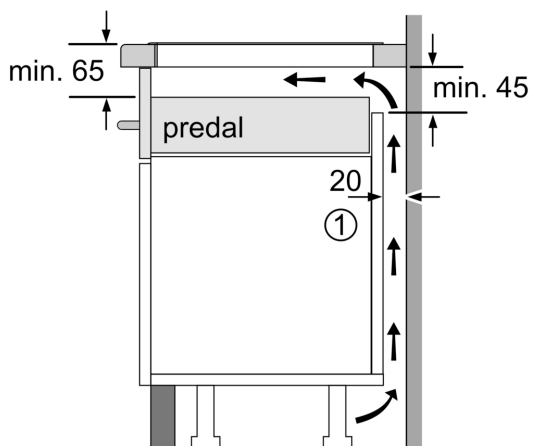

① Predvideti je treba prezračevalno režo.

Dimenzije v mm