

N 70, Helintegrerad diskmaskin, 60 cm, XXL  
S525T80X0E



COOKING PASSION SINCE 1877



Den extra höga diskmaskinen med 14 standardkuvert är extremt flexibel för att lasta och visar den återstående tiden på golvet så slipper du att öppna i onödan.

- ✓ TimeLight - visar resterande programtid och status på golvet
- ✓ Zeolith® – effektiv torkning med hjälp av naturliga mineraler.
- ✓ Chef 70°C – proffsprogrammet som tar bort envisa rester.
- ✓ Ljudnivå 42dB – Underbart tyst, endast 42dB
- ✓ Aqua Stop – NEFFs garanti mot läckor ger ett livslångt skydd under hela maskinens livslängd.

#### Beskrivning

##### Tekniska data

Energieffektivitetsklass : D  
Energiförbrukningen för 100 cykler med ekoprogrammet : 85 kWh  
Max. antal platsinställningar : 14  
Ekoprogrammets vattenförbrukning i liter per cykel : 9,5 l  
Programmets tidslängd : 3:15 h  
Luftburet akustiskt bullerutsläpp : 42 dB(A) re 1 pW  
Luftburet akustiskt bullerutsläpp klass : B  
Konstruktion : Inbyggd  
Höjd med toppskiva : 0 mm  
Mått : 865 x 598 x 550 mm  
Nischmått (H x B x D) : 865-925 x 600 x 550 mm  
Säkerhetsmärkning : CE, VDE  
Djup med dörren öppen i 90° : 1200 mm  
Justerbara fötter : Yes - all from front  
Max höjdjustering : 60 mm  
Justerbar sockelplåt : Höjd och djup  
Nettovikt : 47,7 kg  
Bruttovikt : 50,0 kg  
Anslutningseffekt : 2400 W  
Säkning : 10 A  
Spänning : 220-240 V  
Frekvens : 50; 60 Hz  
Anslutningskabelns längd : 175 cm  
Elkontakt : jordad stickkontakt  
Längd, tilloppsslang : 165 cm  
Längd, avloppsslang : 190 cm  
EAN kod : 4242004219736  
Installationstyp : Helintegrerad

#### Extra tillbehör

Z7861X0 Rostfria sidolister, 86,5 cm



4 242004 219736

## Beskrivning

### Förbrukning och prestanda

- Ljudnivå (Extra tyst): 40 dB(A) re 1 pW

### Program och specialfunktioner

- 8 program: Chef 70 °C, Auto 45-65 °C, Eco 50 °C, Extra tyst 50 °C, Snabb 60 °C, Glas 40 °C, Snabb 45 °C, Försköljning
- Machine Care: ett specialprogram som avlägsnar fett och kalkavlagringar
- 4 specialfunktioner: Intensive Zone, VarioSpeedPlus, HygienePlus, GlanzTrocknen
- Zeolith®-torkning

### Design och komfort

- Flex 3-korgsystem med färgade touchpoints
- VarioDrawer Pro - toppkorg för bestick
- Extra glasstöd i underkorgen
- DoseringsAssistent
- RackMatic® - 3-stegs höjdställbar överkorg
- Auto All-in-1; automatisk anpassning till diskmedeltyp
- TimeLight - visning av resttid på golvet
- Startfördröjning: 1 - 24 timmar
- EfficientSilentDrive

### Teknik

- Sensorer: AquaSensor®, MängdSensor
- Värmeväxlare.
- Avhärtningselektronik
- Elektronisk saltindikator
- Elektronisk glansmedelsindikator
- Självrengörande filtersystem i 3-steg med vågformat microfilter

### Säkerhet

- AquaStop®, minimerar vattenskador i köket

### Installation

- Bakre fot justerbar framifrån
- Energiklass<sup>1</sup>: D

N 70, Helintegrerad diskmaskin, 60 cm, XXL  
S525T80X0E

Måttskisser

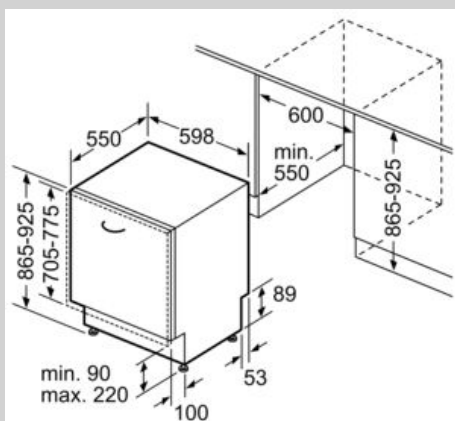

Mått i mm

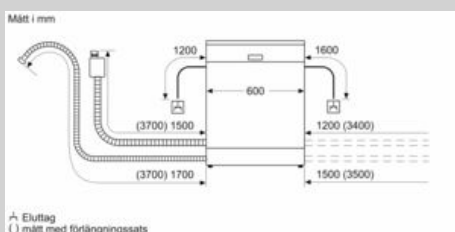

Mått i mm  
▲ Eluttag  
( ) mått med förlängningsatts