

N 90, INDUCTION HOB WITH INTEGRATED VENTILATION SYSTEM, 80 CM, SURFACE MOUNT WITH FRAME
 T58TS6BNO

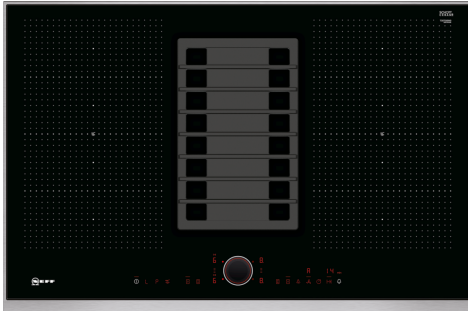

A



Induktionshäll med integrerad automatisk fläkt

- ✓ TwistPadFire® – NEFFs avtagbara magnetiska vred som ger dig full kontroll över hällen
- ✓ FlexInduction – placera dina pannor och kastruller inom FlexZone och upphettningen riktas till precis det ställe där de står.
- ✓ Automatic Air Sensor – justerar automatiskt effekten för att matcha situationen i köket.
- ✓ ChefMove – FlexZonen delas automatiskt upp i 3 delar: kokande framtill, sjudande i mitten och varmhållning längst bak.
- ✓ PowerTransfer – byt zon och effektinställningen följer automatiskt med till ny zon

Beskrivning

Tekniska data

Apparattyp:Häll m intg.styrning glaskeram
 Installationstyp:Inbyggd
 Energiförsörjning: El
 Nischmått (H x B x D): 197 x 780-780 x 490-490 mm
 Bredd:826 mm
 Produktmått (H x B x D): 197 x 826 x 546 mm
 Emballagemått (H x B x D): 330 x 760 x 940 mm
 Nettovikt: 28.4 kg
 Bruttovikt: 34.7 kg
 Restvärmeindikator:Separat
 Betjäning: Framkant
 Material produkt: Glaskeramik
 Hällens färg: Svart, rostfritt stål
 Ramens färg: rostfritt stål
 Anslutningskabelns längd: 110.0 cm
 Material på vred: plast
 Sealed Burners: Nej
 Power Boost: Alla kokzoner
 2:a värmeelementet, effekt,kW: 3.3 kW
 Antal hastigheter:9-stage + intensive
 Kapacitet frånluft: 551 m³/h
 Luftflöde, intensivläge, återcirkulation: 618.0 m³/h
 Kapacitet kolfilter: 557 m³/h
 Luftflöde, intensivläge: 684 m³/h
 Ljudnivå: 70 dB(A) re 1 pW
 Typ av kolfilter: Nej
 Frånluft- eller kolfilterdrift :Frånluft och kolfilter (tillbehör köpes separat)
 Typ av fettfilter: Filter med ram
 Spänning: 220-240 V
 Frekvens: 60; 50 Hz
 Anslutningskabelns längd: 110.0 cm
 Nischmått (H x B x D): 197 x 780-780 x 490-490 mm
 Produktmått (H x B x D): 197 x 826 x 546 mm
 Emballagemått (H x B x D): 330 x 760 x 940 mm
 Nettovikt: 28.4 kg
 Bruttovikt: 34.7 kg
 Medföljande tillbehör: 1 x Anpassningslist 750 - 780 mm
 Eftergångsläge: 6 min

Medföljande tillbehör

1 x Anpassningslist 750 - 780 mm

Extra tillbehör

Z8100X1	Frånluftkit för InductionAir
Z8200X1	CleanAir-modul för kolfilterdrift
Z8500X0	Recirculation filter
Z9410X1	Rostfri stekgryta med glaslock
Z9415X1	Stekgryta induktion
Z9416X2	Grillpanna
Z9417X2	TeppanYaki-panna
Z943SE0 :	
Z9451X0	Pan
Z9452X0	Pan
Z9453X0	Pan
Z9914X0	Domino sammanbindningslist

Installationstillbehör

Z8100X0	Frånluft kit
Z8200X0	CleanAir-modul för kolfilterdrift



N 90, INDUCTION HOB WITH INTEGRATED
VENTILATION SYSTEM, 80 CM, SURFACE MOUNT
WITH FRAME
T58TS6BN0

Beskrivning

Komfort

- Helautomatisk fläkt
- TwistPad® Fire: snabbt och enkelt val av effektnivå
- PowerBoost och PanBoost på alla induktionszoner
- FryingSensor med 5 temperaturnivåer
- PowerTransfer, byt zon och effektinställningen följer automatiskt med till ny zon

Specifikationer håll

- 2 FlexInduction-zoner
- 4 induktionszoner med automatisk kokkärlsavkänning
- ChefMove, delar upp flexytan i 3 värmezoner låg/mellan/hög
- Timer med avstängningsfunktion
- Stoppur
- Äggklocka

Specifikationer fläkt

- Möjligt att justera fläkt manuellt
- Kapacitet enligt EN 61591: normal 550 m³/h, intensiv 690 m³/h
- Ljudnivå enligt EN 60704-3 och EN 60704-2-13 vid högsta normalläge, frånluft: 69dB(A) re 1 pW (55 dB(A) re 20 µPa ljudtryck)
- 9 fläktnivåer + 1 intensivläge
- Lättåtkomligt metallfettfilter, uppsamlingsbehållare och säkerhetstank, alla maskindiskbara
- Indikator för rengöring/byte av fett- och kolfilter
- Fläktgaller i mattsvart gjutjärn
- Energiklass: A (på en skala från A++ till E)
- För frånluft eller kolfilterdrift. Tillbehör behövs för respektive installation.

Säkerhet

- Uppsamlingsbehållare (200ml) och säkerhetstank (700ml) fångar upp eventuell spill
- Restvärmeindikering för respektive kokzon
- Automatisk säkerhetsavstängning
- Barnsäkring

N 90, INDUCTION HOB WITH INTEGRATED VENTILATION SYSTEM, 80 CM, SURFACE MOUNT WITH FRAME
T58TS6BN0

Måttskisser

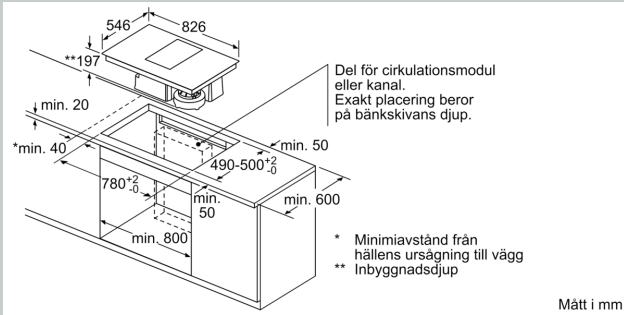

Mått i mm

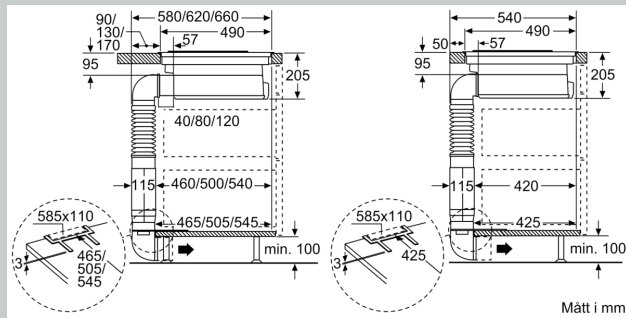
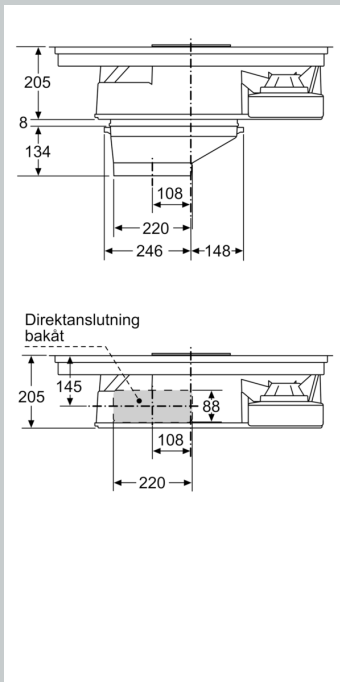
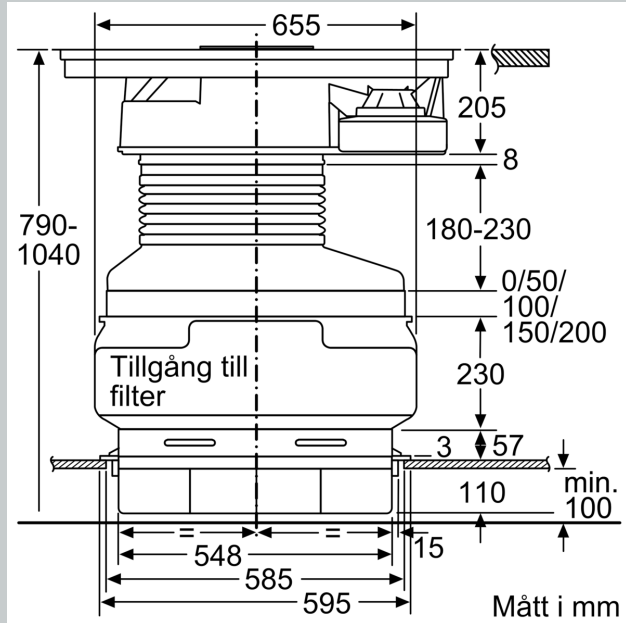

Måttskisser

